

小凸缘型

产品特点：与标准型 T10 相比，带轮形状发生变化。

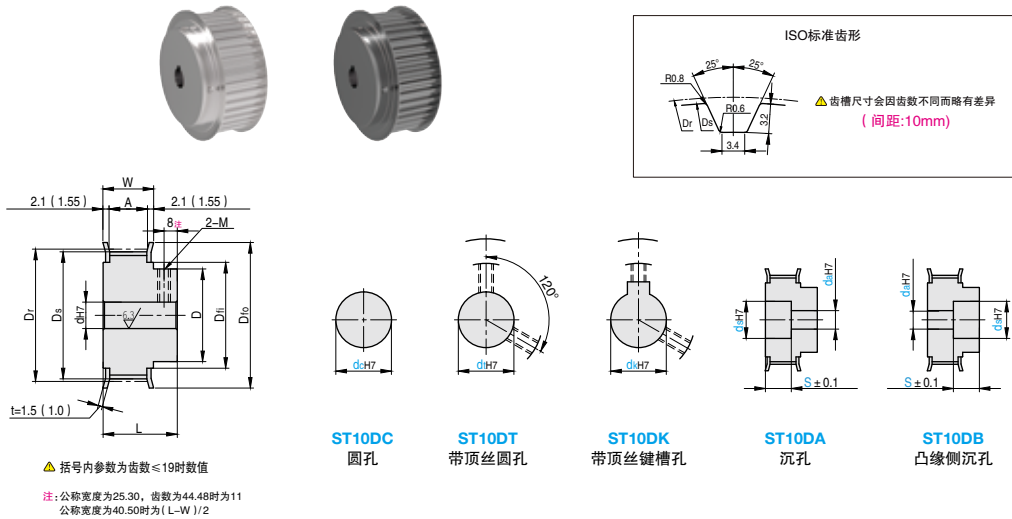

△ 括号内参数为齿数 ≤ 19 时数值

注：公称宽度为 25.30，齿数为 44.48 时为 11
公称宽度为 40.50 时为 (L-W)/2

订购编号示例

1 代号 - 2 齿数 - 3 宽度代号 - 4 内孔规格 - 5 材料代码 - 6 追加加工代码
ST10DA - 20 - 20 - da12-ds14-S6 - C - CT5

1 代号	2 齿数	4 内孔规格 (单位 1mm)					Dr	Ds	D	Dfo	Dfi
		ST10DC dc	ST10DT dt	ST10DK dk	da	ds					
ST10DC ST10DT ST10DK ST10DA ST10DB	14	10-27	10-22	10 · K10 · 11-20	10-25	12-27	44.56	42.70	32	48	36
	15	10-28	10-23	10 · K10 · 11-20	10-26	12-28	47.75	45.90	33	51	39
	16	12-32	12-27	12-22	12-30	14-32	50.93	49.05	37	53	41
	18	12-36	12-30	12-25	12-34	14-36	57.30	55.45	40	58	49
	20	12-42	12-35	12-29	12-40	14-42	63.66	61.80	47	69	57
	22	12-46	12-38	12-32	12-44	14-46	70.03	68.15	50	79	60
	24	12-56	12-46	12-40	12-54	14-56	76.39	74.55	60	83	64
	25	12-59	12-49	12-43	12-57	14-59	79.58	77.70	63	87	68
	26	12-59	12-49	12-43	12-57	14-59	82.76	80.90	63	91	73
	28	12-66	12-56	12-48	12-64	14-66	89.13	87.25	70	97	79
	30	12-71	12-61	12-50	12-69	14-71	95.49	93.65	75	103	82.5
	32	20-80	20-65	20-50	20-79	22-81	101.86	100.00	85	111	91
	34	20-80	20-65	20-50	20-80	22-86	108.23	106.40	90	115	95
	36	20-80	20-65	20-50	20-80	22-91	114.59	112.75	95	127	107
	40	20-80	20-65	20-50	20-80	22-95	127.32	125.45	100	135	116
44	20-80	20-65	20-50	20-80	22-95	140.06	138.20	100	152	132	
48	20-80	20-65	20-50	20-80	22-95	152.79	150.95	100	160	140	

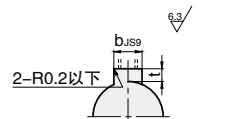

键槽尺寸

基本尺寸		键槽尺寸			
内孔型号	公差	b	JS9	t	公差
10	+0.015 0	3	±0.0125	1.4	
K10	+0.015 0	4	±0.0150	1.8	+0.1 0
11-12		4	±0.0150	1.8	
13-17	+0.018 0	5	±0.0150	2.3	
18		6	±0.0150	2.8	
19-22	+0.021 0	6	±0.0150	2.8	
23-30		8		3.3	
31-38	+0.025 0	10	±0.0180	3.3	+0.2 0
39-44	+0.025 0	12	±0.0215	3.3	
45-50		14		3.8	

附件顶丝

孔径	2-M 粗牙螺纹	附件顶丝
10-12	M4	M4×3
13-17	M5	M5×4
18-30	M6	M6×5
31-45	M8	M8×6
46-65	M10	M10×8

3 宽度代号	皮带宽度	主要尺寸		
		L	W	A
15	15	37	22	17
20	20	42	27	22
25	25	47	32	27
		52 (齿数 44-48)		
30	30	52	37	32
		57 (齿数 44-48)		
40	40	61	48	43
		63 (齿数 44-48)		
50	50	70	58	53

代号	类型	5 材料代码	材质		表面处理	附件 (顶丝)			
			带轮	挡片					
ST10DC ST10DT ST10DK ST10DA ST10DB	小凸缘型	A	铝合金	铝合金	本色阳极氧化处理	304			
							45#	SPCC	-
			SPCC	无电解镍					
					SPCC		无电解镍		
								SPCC	无电解镍

△ 挡片已铆接，带顶丝圆孔、带顶丝键槽孔附带顶丝 △ 圆孔、沉孔、两端沉孔不附带螺孔和顶丝

6 追加加工类型

变更顶丝角度 (90°) A90	凸缘切割 FC	变更螺线 CT	加工螺线 (3 处) TH3	加工螺线 (4 处) TH4	加工螺线 (6 处) TH6	加工通孔 (3 处) SH3	加工通孔 (4 处) SH4	加工通孔 (6 处) SH6
------------------	---------	---------	----------------	----------------	----------------	----------------	----------------	----------------

△ 加工规格详情、指定方法，请参阅同步带轮追加加工技术信息