

小凸缘型

产品特点: 与标准型 2GT 相比, 带轮形状发生变化。

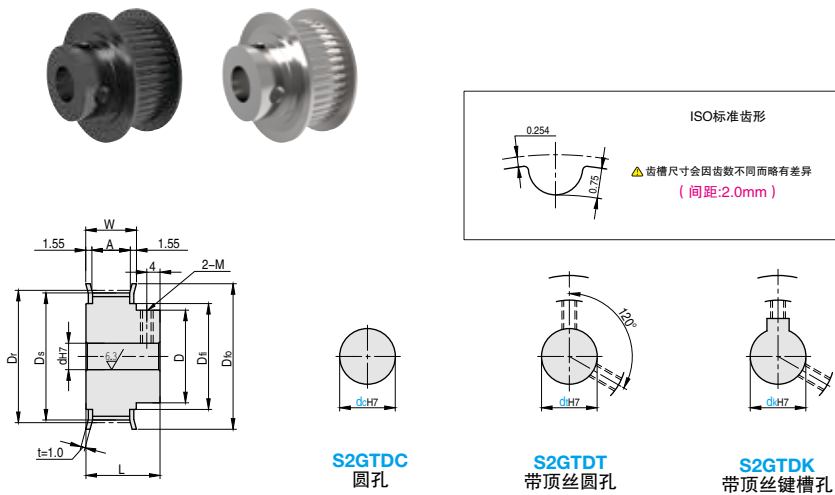

订购编号示例

1 代号 - 2 齿数 - 3 宽度代号 - 4 内孔规格 - 5 材料代码 - 6 追加工代码
 S2GTDC - 40 - 6 - dc10 - C - A90

| 1 代号 | 2 齿数 | 4 内孔规格 (单位 1mm) | | | Dr | Ds | D | Dfo | Dfi |
|---------------------------|------|----------------------|-------------------|------------------------|-------|-------|----|-----|-----|
| | | SP5MHC dc | SP5MHT dt | SP5MHK dk | | | | | |
| S2GTDC S2GTD S2GTDK | 22 | 4 | | | 14.01 | 13.50 | 8 | 18 | 10 |
| | 24 | 5 | | | 15.28 | 14.77 | 10 | 19 | 12 |
| | 25 | 5 · 6 · 6.35 · 7 | | | 15.92 | 15.41 | 10 | 20 | 12 |
| | 26 | 5 · 6 · 6.35 · 7 · 8 | | | 16.55 | 16.04 | 10 | 21 | 12 |
| | 28 | 5 · 6 · 6.35 · 7 · 8 | | | 17.83 | 17.32 | 10 | 23 | 14 |
| | 30 | 5 · 6 · 6.35 · 7 · 8 | | | 19.10 | 18.59 | 11 | 24 | 15 |
| | 32 | 5 · 6 · 6.35 · 7 · 8 | 5 · 6 | | 20.37 | 19.86 | 13 | 25 | 17 |
| | 34 | 5 · 6 · 6.35 · 7 · 8 | 6 · 6.35 · 7 · 8 | | 21.65 | 21.14 | 14 | 27 | 18 |
| | 36 | 6 · 6.35 · 7 · 10 | 6 · 6.35 · 7 · 8 | | 22.92 | 22.41 | 14 | 27 | 18 |
| | 38 | 6 · 6.35 · 7 · 10 | 6 · 6.35 · 7 · 8 | | 24.19 | 23.68 | 16 | 29 | 20 |
| | 40 | 6 · 6.35 · 7 · 13 | 6 · 6.35 · 7 · 10 | | 25.46 | 24.95 | 17 | 30 | 21 |
| | 44 | 6 · 6.35 · 7 · 15 | 6 · 6.35 · 7 · 12 | | 28.01 | 27.50 | 19 | 32 | 23 |
| | 48 | 8 · 16 | 8 · 12 | 8 | 30.56 | 30.05 | 22 | 35 | 26 |
| | 50 | 8 · 16 | 8 · 12 | 8 | 31.83 | 31.32 | 22 | 36 | 27 |
| | 60 | 8 · 24 | 8 · 22 | 8 · 10 · K10 · 11 · 14 | 38.20 | 37.69 | 28 | 42 | 33 |

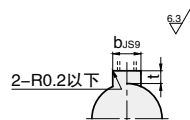

键槽尺寸

| 基本尺寸 | | 键槽尺寸 | | |
|-------|--------|------|---------|------|
| 内孔型号 | 公差 | b | JS9 | t 公差 |
| 8 | +0.015 | 3 | ±0.0125 | 1.4 |
| 10 | 0 | 3 | ±0.0125 | 1.4 |
| K10 | +0.015 | 4 | ±0.0150 | 1.8 |
| 11~12 | 0 | 4 | ±0.0150 | 1.8 |
| 13~14 | 0 | 5 | ±0.0150 | 2.3 |

附件顶丝

| 孔径 | 2-M 粗牙螺纹 | 附件顶丝 |
|------|----------|--------|
| 5 | M3 | M3 × 3 |
| 6~22 | M4 | M4 × 3 |

| 3 宽度代号 | 皮带宽度 | 主要尺寸 | | |
|--------|------|------|------|----|
| | | W | A | L |
| 4 | 4 | 8.3 | 5.0 | 16 |
| 6 | 6 | 10.3 | 7.0 | 18 |
| 9 | 9 | 13.3 | 10.0 | 21 |

| 代号 | 类型 | 5 材料代码 | 材质 | | 表面处理 | 附件 (顶丝) |
|---------------------------|-----|--------|-----|-----|----------|---------|
| | | | 带轮 | 挡片 | | |
| S2GTDC S2GTD S2GTDK | 标准型 | A | 铝合金 | 铝合金 | 本色阳极氧化处理 | 304 |
| | | C | 铝合金 | 铝合金 | 黑色阳极氧化处理 | |

▲ 挡片已铆接, 带顶丝圆孔、带顶丝键槽孔附带顶丝 ▲ 圆孔不附带螺纹孔和顶丝

6 追加加工类型

| | | | | | | | |
|------------------|---------|-----------------|-----------------|-----------------|----------------|----------------|----------------|
| 变更顶丝角度 (90°) A90 | 凸缘切割 FC | 加工螺纹孔 (3 处) TH3 | 加工螺纹孔 (4 处) TH4 | 加工螺纹孔 (6 处) TH6 | 加工通孔 (3 处) SH3 | 加工通孔 (4 处) SH4 | 加工通孔 (6 处) SH6 |
|------------------|---------|-----------------|-----------------|-----------------|----------------|----------------|----------------|

▲ 加工规格详情、指定方法, 请参阅同步带轮追加加工技术信息