

标准短压环型 · 标准长压环型

产品特点：可用作轴承内圈压环，夹紧固定避免损伤轴，适用于频繁调整的场所。

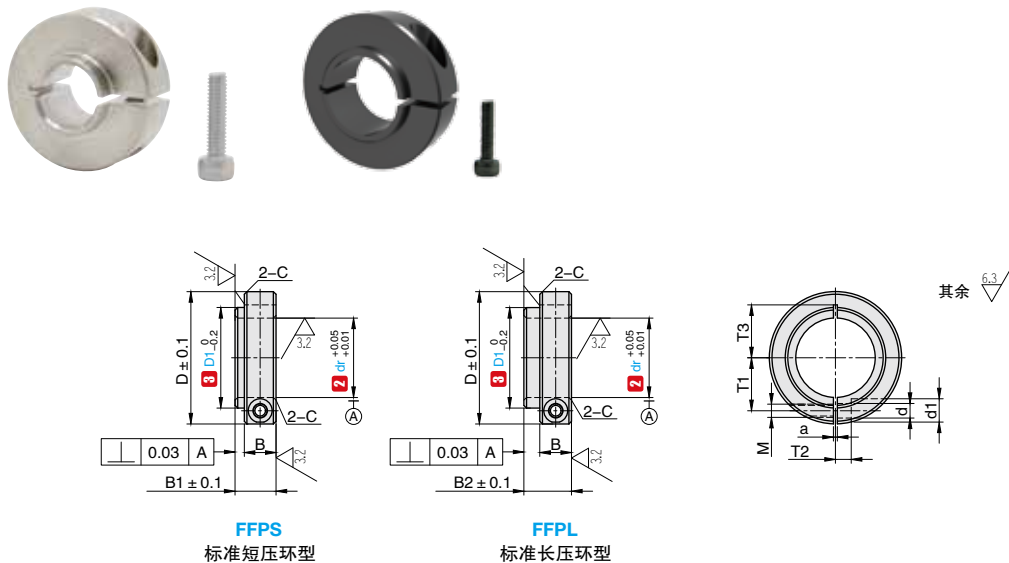

固定环

订购编号示例 **1** 代号 - **2** dr - **3** 压环外径 D1 - **4** 材料代码
 FFPS - 17 - 21 - D

1 代号	内径 2 dr	主要尺寸													可用轴承 (外径)		
		3 D1	D	B	B1	B2	M(粗牙)	d	d1	a	T1	T2	T3	C			
FFPS FFPL	6	8	20	8	9	12	M3	3.4	6	1	6	4	6.5	0.5	68/6(13)		
		9													69/6(15) 606(17) 626(19)		
	8	11	25	10	11.5	14	M4	4.5	7.5	1.5	11.5	6	12	0.5	67/8(15) 68/8(16)		
		12													69/8(19) 608(22) 628(24)		
	10	14	30	12	14	17	M5	5.5	9	1.5	17	10	17	0.5	6900(22) 6000(26)		
		15													6801(21)		
	12	16	34	15	17	21	M6	6.6	12	2	20	10	18	1	6901(24) 6001(28)		
		18													6201(32) 6301(37)		
	15	18	40	15	17.5	21	M6	6.6	12	2	20	10	18	1	6802(24) 6902(28)		
		19													6002(32)		
	17	21	45	15	17.5	21	M6	6.6	12	2	20	10	18	1	6202(35) 6302(42)		
		23													6903(30) 6003(35)		
	20	24	55	15	17.5	21	M6	6.6	12	2	20	10	18	1	6804(32)		
		27													6904(37)		
	25	28	55	15	17.5	21	M6	6.6	12	2	20	10	18	1	6004(42) 6204(47)		
		29													6805(37)		
30	31	55	15	17.5	21	M6	6.6	12	2	20	10	18	1	6905(42)			
	32													6005(47)			
30	35	55	15	17.5	21	M6	6.6	12	2	20	10	18	1	6205(52)			
	38													6906(47)			
															6006(55) 6206(62) 6306(72)		

代号	类型	4 材料代码	主体		附件	附件表面处理
			材质	表面处理		
FFPS FFPL	标准短压环型 标准长压环型	C	45#	四氧化三铁保护膜	1个内六角螺栓	发黑
		D	45#	电镀镍		
		E	304	-	1个不锈钢内六角螺栓	无