

螺纹套型 · 内置铜合金衬套型

- 产品特点：组装板的加工可从之前的螺纹孔 X4 变为 H7×1，减少了加工工时以及组装工时。
取消法兰部分安装螺栓用沉孔，可将法兰直径最多缩小 17mm，节省空间。



代号	类型	固定座		螺帽		衬套
		材质	表面处理	材质	表面处理	材质
BOPNT	单衬型	Q235A	无电解镀镍	45	无电解镀镍	高力黄铜 + 固体润滑剂
BOPNTW	双衬型					

单衬型

双衬型

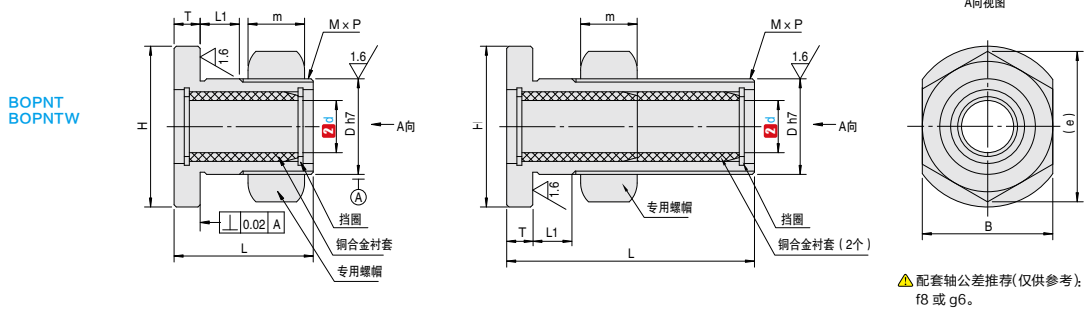

订购编号示例

1 代号 - **2** d
BOPNT - 10

1 代号	2 d		D	L		L1	T	H	B	M	m	(e)
				单衬型	双衬型							
单衬型 BOPNT	6	+0.022 0	14	22	37	5	5	20	17	14×1.5	8	19.6
	8	+0.028 0	18	27	47	5	5	25	21	18×1.5	11	24.3
	10		20	32	57	5	6	30	24	20×1.5	12	27.7
双衬型 BOPNTW	12	+0.034 0	22	32	57	10	6	32	27	22×1.5	13	31.2
	13		24	32	57	10	6	35	30	24×1.5	14	34.6
	16	+0.041 0	27	37	67	10	6	40	32	27×1.5	16	37
	20		33	42	77	10	8	45	38	33×1.5	20	43.9
25	40		58	108	10	8	55	46	40×1.5	25	53.1	
	30		48	68	128	10	10	65	55	48×1.5	29	63.5