

法兰安装 · 外螺纹型

产品特点：侧板法兰式安装，零件侧外螺纹紧固，承载较高。

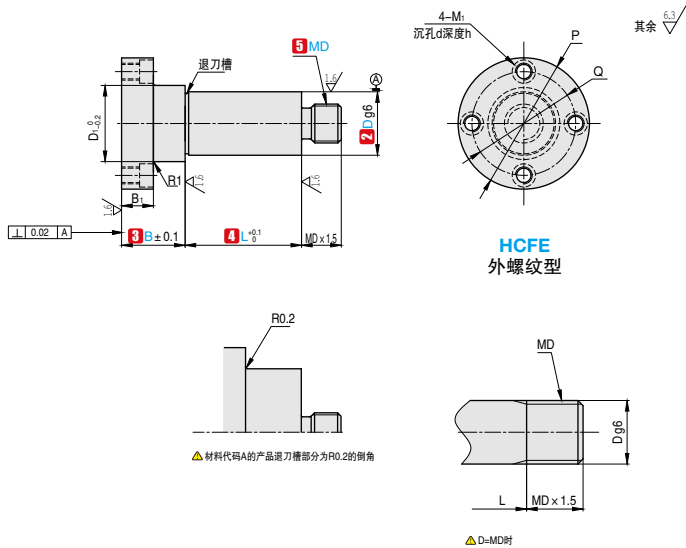

订购编号示例 **1**代号 - **2**D - **3**B - **4**L - **5**MD(MSP) - **6**材料代码 - **7**追加加工代码
 HCFE - 10 - B30 - L23 - MD8 - A - GP

1 代号	轴径		3 B 指定单位 1mm	4 L 指定单位 1mm	5 MD (粗牙)	主要尺寸						
	2 D	公差 g6				P	D1	Q	B1	M1 (粗牙)	d	h
HCFE	6	-0.004 -0.012	12~60	5~100	4 5 6	26	8	17	10	M4	6.5	3.5
	8	-0.005 -0.014			5 6 8	28	10	19				
	10				6 8 10	32	13	23				

材料说明

6 材料代码	材质	表面处理
A	45#	四氧化三铁保护膜
B	45#	无电解镍
D	304	无

△有关外螺纹的退刀槽尺寸参见外螺纹退刀槽加工尺寸表

追加加工

追加加工类型	嵌入部加工															
7 追加加工代码	GP	MSP														
示例图																
详细说明	在底座面部分追加嵌入部加工 <table border="1"> <thead> <tr> <th>D</th> <th>GP g6</th> </tr> </thead> <tbody> <tr> <td>6</td> <td>8</td> </tr> <tr> <td>8~30</td> <td>10</td> </tr> </tbody> </table>	D	GP g6	6	8	8~30	10	将外螺纹部 MD 变更为下表所示的细牙螺纹 指定时将 MD 变为 MSP <table border="1"> <thead> <tr> <th>MSP</th> <th>螺距</th> </tr> </thead> <tbody> <tr> <td>M4, M5</td> <td>0.5</td> </tr> <tr> <td>M6</td> <td>0.75</td> </tr> <tr> <td>M8, M10</td> <td>1</td> </tr> </tbody> </table>	MSP	螺距	M4, M5	0.5	M6	0.75	M8, M10	1
D	GP g6															
6	8															
8~30	10															
MSP	螺距															
M4, M5	0.5															
M6	0.75															
M8, M10	1															
指定方法	指定方法 GP	指定方法 MSP														

外螺纹退刀槽加工尺寸表

粗牙螺纹直径 (MD)	K	T	R	细牙螺纹直径 (MSP)			
				K	T	R	
4	2.9~3.2	1.2~1.5	0.2~0.3	4	2.9~3.2	1.2~1.5	0.2~0.3
5	3.9~4.1			5	3.9~4.1		
6	4.3~4.9	1.5~2.5	0.2~0.6	6	4.3~4.9	1.5~2.5	0.2~0.6
8	6.3~6.6			8	6.3~6.6		
10	8.1~8.3			10	8.3~8.6		