

组件型

产品特点: 转动偏心销, 即可对链条进行张力调整, 用于中间部。



零件名称	材质	热处理	表面处理
底板	SUM24L	无	四氧化三铁保护膜
垫圈			
轮毂螺母			
偏心销固定螺母			
偏心销			
惰轮链轮	45#	齿面高频淬火	
	35#		

▲ 配套附件调整环 4个、M8 螺栓 4个、M8 螺母 4个

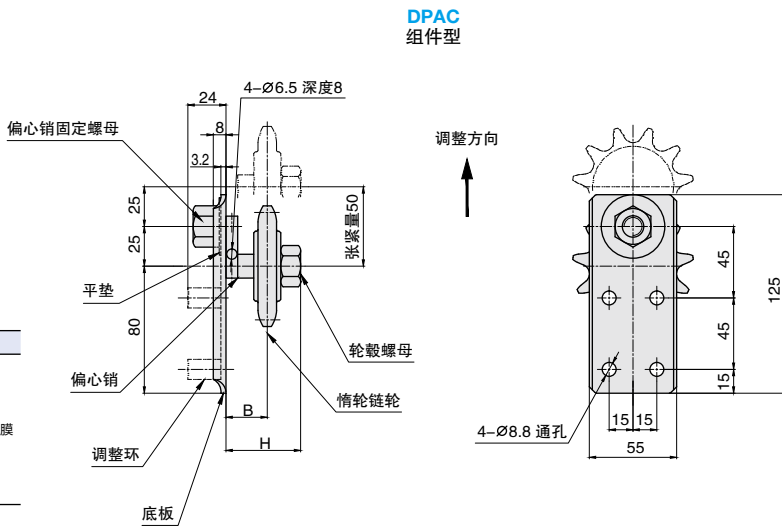

订购编号示例

1 代号 2 尺寸系列

DPAC06C

1 代号	2 尺寸系列	适用滚子链条尺寸系列	配合惰轮代号	B	H	重量
DPAC	06C	06C	DSS06C-18-15	26	47	0.89
	08A	08A	DSS08A-15-15			0.92
	10A	10A	DSS10A-13-15			0.96
	12A	12A	DSS12A-11-15			1
	16A	16A	DSS16A-9-15			30

张力的调整方法

在偏心销的外周孔中插入 $\varnothing 6$ 圆棒并旋转偏心盘, 则获得最大50mm的张紧量。在张紧量最大的安装位置(如图1)上固定底板使惰轮与链条啮合, 然后在链条的行走方向上充分拧紧偏心销固定螺母。

图1



图2



张力调整装置的安装位置

请参照下图所示将链条张力调整装置安装在松弛侧的位置上。请勿在正反驱动等链条工况下, 将张紧装置位于链条张紧侧的条件下使用。

