

外置弹簧式搭扣 -A 系列

■ 产品特点：体积微小，适合很小体积的空间安装，左右兼用型。体积小但迫紧力强，用于小型及微型箱体用。

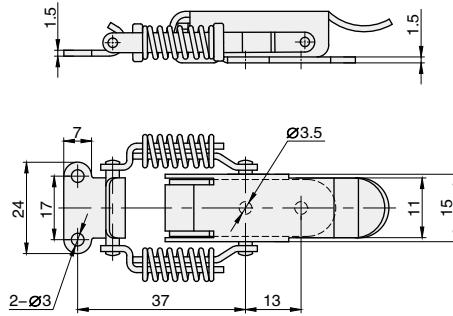

PGEA
A系列

订购编号示例

1 代号 - 2 材料代码
PGEA - A

1 代号	类型	2 材料代码	材质	表面处理
PGEA	A 系列	A	304	研磨
		B	铁	镀镍

外置弹簧式搭扣 -B 系列

■ 产品特点：可安装于侧门和平门，带弹簧结构，迫紧程度更强。用于柜门、电箱、电柜。左右开门兼用。

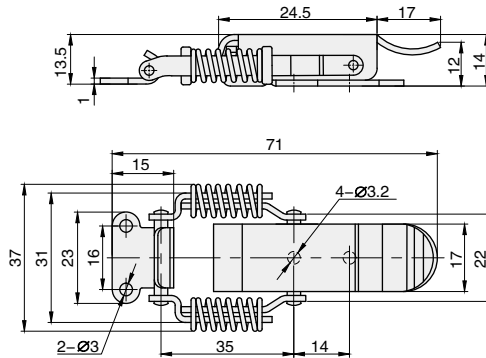

PGEB
B系列

订购编号示例

1 代号
PGEB

材质	表面处理
304	研磨

外置弹簧式搭扣 - C 系列

■ 产品特点: 可安装于侧门和平门; 带插销锁定功能, 关闭时插销自动锁定手柄, 带弹簧结构, 迫紧程度更强。用于柜门、机箱、震动设备。左右开门兼用。

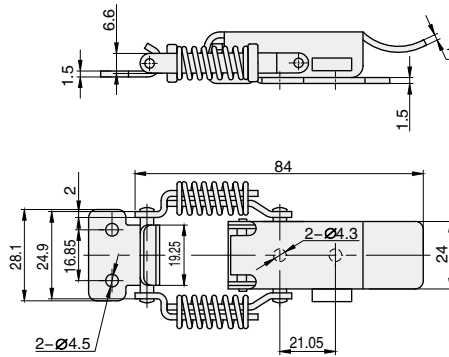

PGEC
C系列

订购编号示例

1 代号
PGEC

材质	表面处理
304	研磨

外置弹簧式搭扣 - D 系列

■ 产品特点: 可安装于侧门和平门, 具有强力迫紧功能。带弹簧结构, 迫紧程度更强。用于柜门、机箱、电柜、电子通讯设备。左右开门兼用。

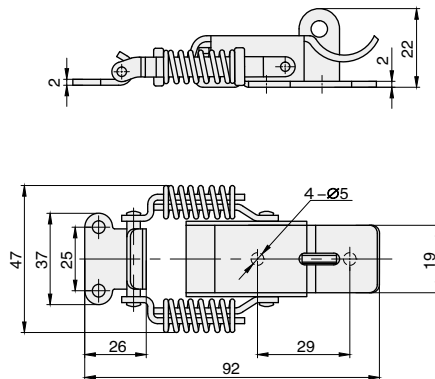

PGED
D系列

订购编号示例

1 代号 - 2 材料代码
PGED - A

1 代号	类型	2 材料代码	材质	表面处理	挂锁
PGED	D 系列	A	304	研磨	无挂锁
		B			有挂锁
		C	铁	镀镍	无挂锁
		D			有挂锁

外置弹簧式搭扣 - E 系列

产品特点：可安装于侧门和平门，折弯式钩子，增加钩子强度。带弹簧调节扣，迫紧强度可调节。用于柜门、电箱、电柜。左右开门兼用。

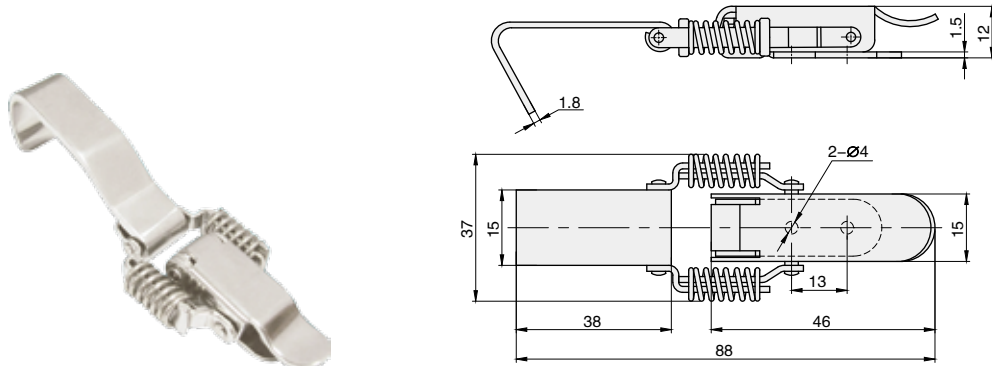

PGEE
E系列

订购编号示例

1 代号 - 2 材料代码
PGEE - A

1 代号	类型	2 材料代码	材质	表面处理
PGEE	E 系列	A	304	研磨
		B	铁	镀镍

螺纹调节式搭扣 - A 系列

产品特点：可安装于侧门和平门，可加挂锁。带弹簧调节扣，迫紧强度可调节。用于特殊车辆、机床、船舶。左右开门兼用。

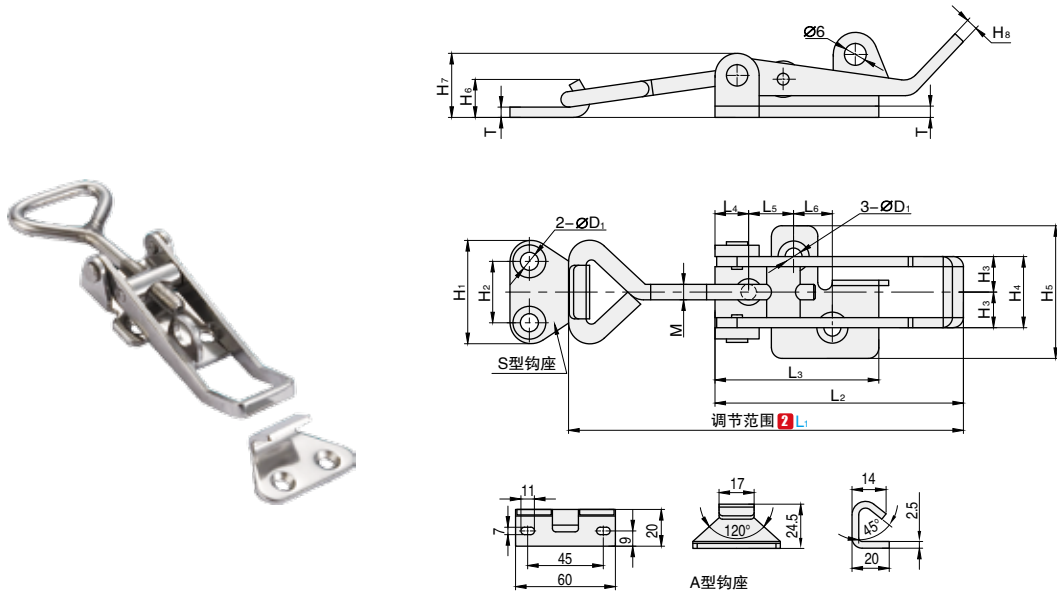

PGTA
A系列

订购编号示例

1 代号 - 2 L₁ - 3 可选钩座 - 4 材料代码
PGTA - 97-123 - A - B

1 代号	2 L ₁	L ₂	L ₃	L ₄	L ₅	L ₆	H ₁	H ₂	H ₃	H ₄	H ₅	H ₆	H ₇	H ₈	D ₁	M	T
PGTA	75-95	55	30	8	11	9	24	14	8	16	30	11	14	4	4.4	M5	2
	97-123	67	50	14	11	16	30	17	9	20	32	13	17	5.3	5.3	M6	2.5
	137-164	99	61	12	19	17	45	22	11	30	40	17	22	7	5.3	M8	3

代号	类型	4 材料代码	材质	表面处理
PGTA	A 系列	A	304	研磨
		B	铁	镀镍