

## 顶丝·渗碳淬火型

■ 产品特点: 具有高硬度、高韧性的渗碳淬火型产品, 适用于大工件定位, 顶丝安装。

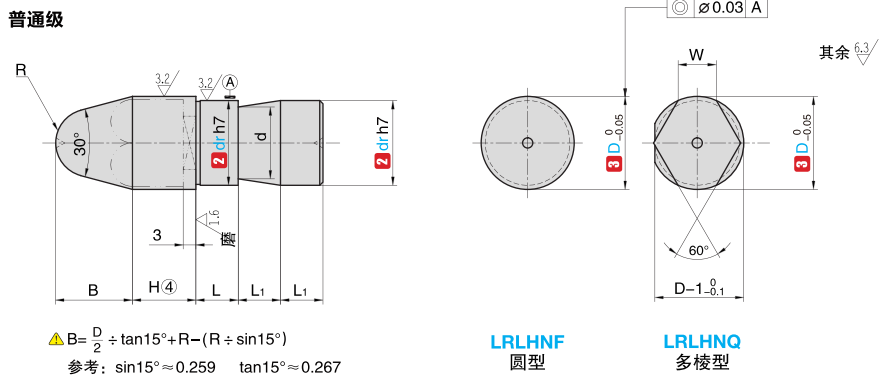
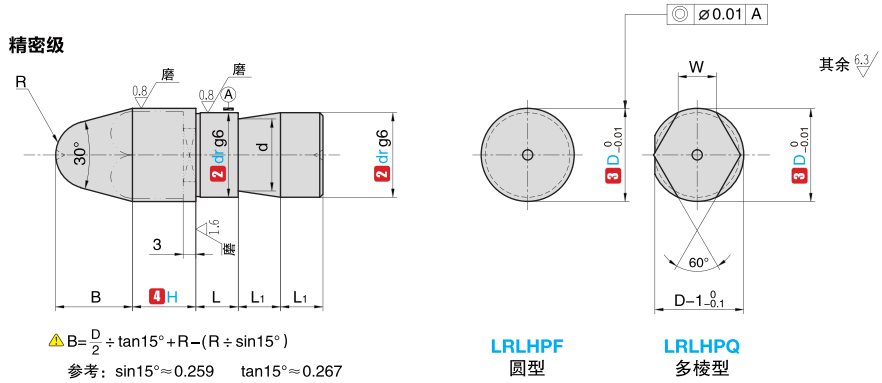

定位销  
夹具衬套

**订购编号示例**    1 代号 - 2 dr - 3 D - 4 H - 5 追加加工码  
LRLHNF - 6 - 8.2 - H10 - KWP-FWP  
LRLHPQ - 10T - 16 - H15

1 代号	2 dr	dr 公差		主要尺寸							
		g6	h7	3 D 指定单位 0.1mm	4 H 指定单位 1mm	L	L <sub>1</sub>	d	R	适用顶丝 M	W
LRLHNF LRLHNQ LRLHPF LRLHPQ	6	-0.004 -0.012	0 -0.012	8.0 ~ 12.0	2 ~ 30	5	8	4	3	M5	3
	8			10.0 ~ 16.0				5	4		3.5
	10	-0.005 -0.014	0 -0.015	12.0 ~ 20.0		10		7	4	M6	4
	10T					5		7	5		5
	12	-0.006 -0.017	0 -0.018	14.0 ~ 25.0 18.0 ~ 32.0		12	10	9	6	M8	6
	16							13	8		8
	20	-0.007 -0.020	0 -0.021	22.0 ~ 35.0			17	8		9	

材质	表面处理	硬度
15CrMo	-	渗碳淬火硬度 55HRC~ (深度 0.7~0.8) 螺纹部防渗处理

### 5 追加加工码

变更止转位置 **KP**    止转加工 **KWP**    磨损槽加工 **FWP**

▲ 加工规格详情、指定方法, 请参阅定位销追加加工技术信息。