

内螺纹型

产品特点: 前端形状选择的产品, 可降低夹具侧的孔加工成本, 精度较低。

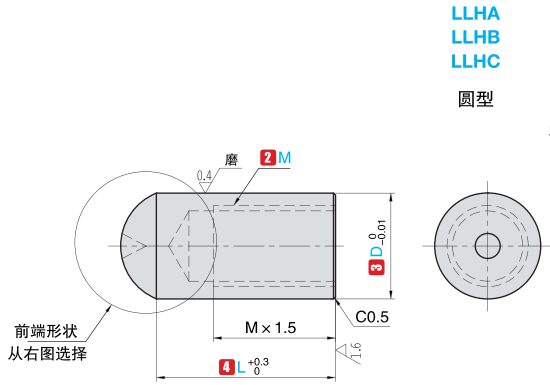

LLHA
LLHB
LLHC

圆型

其余 $\nabla 6.3$

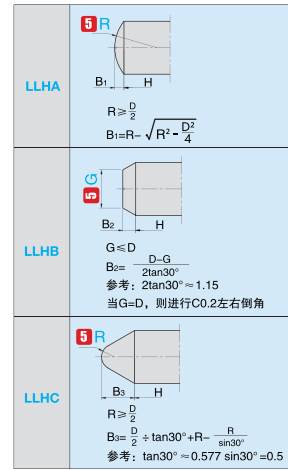

定位销
夹具衬套

订购编号示例 1 代号 - 2 M - 3 D - 4 L - 5 前端尺寸 - 6 材料代码 - 7 追加加工代码

LLHA - 10 - 14 - L25 - R8 - M12

LLHA - 20 - 27.8 - L52.1 - G25 - M15 - WSP

1 代号	主要尺寸			5 前端尺寸 指定单位 1mm	
	2 M	3 D 指定单位 0.1mm	4 L 指定单位 0.1mm	R	G
				A 形 $R \geq D/2$	B 形 $G \leq D$
LLHA LLHB LLHC	3	6.0 ~ 10.0	10.0 ~ 25.0	A 形 $R \geq D/2$ C 形 $R \leq D/2$	B 形 $G \leq D$
	4	7.0 ~ 12.0	11.0 ~ 25.0		
	5	8.0 ~ 16.0	13.0 ~ 30.0		
	6	9.0 ~ 20.0	15.0 ~ 40.0		
	8	11.0 ~ 20.0	19.0 ~ 50.0		
	10	14.0 ~ 20.0	23.0 ~ 50.0		
	12	18.0 ~ 25.0	28.0 ~ 60.0		
	16	22.0 ~ 30.0	35.0 ~ 60.0		
20	26.0 ~ 30.0	44.0 ~ 60.0			

代号	类型	6 材料代码	材质	表面处理	硬度
LLHA LLHB LLHC	内螺纹型	M03	9CrWMn	-	淬火硬度 55~60HRC
		M06	9CrWMn	镀硬铬厚度 3 μm 以上	淬火硬度 55~60HRC
		M12	9Cr18	-	淬火硬度 50~55HRC
		M13	304	-	-
		M15	45#	-	淬火硬度 45~50HRC
		M18	45#	四氧化三铁保护膜	淬火硬度 45~50HRC

7 追加加工代码

两平面加工 WLP

追加扳手孔加工 (φ3.5) WP

追加扳手孔加工 (φ2.5) WSP

▲ 加工规格详情、指定方法, 请参阅定位销追加加工技术信息。